



## Säkerhets Regler DriftSprint

Copyright  
EME Promotion AB  
Nitroz AB

### Innehåll

1. Bur-Regler och tips .....	2
2. Enkel bur instruktion från Finess.se.....	3
3. Personlig Utrustning .....	4
4. Säkerhetsregler dekaler .....	4

## Säkerhets Regler DriftSprint

### 1. Bur-Regler och tips

För samtliga burmodeller gäller att det är tillåtet att lägga till Rör tex Hjämslag, Toyotastag, stag till främre stötdämpar torn. Bur av racing eller rallytyp är också godkända om du är osäker kontakta oss. En bra sida och kolla burar och få tips på är [finess.se](http://finess.se) som vi även har benäget tillstånd att använda informationen här ifrån. Buren skall monteras fackmanna mäsigt och svetsats med tig, magsvets runt hela rörets circkel. Buren skall monteras med förstärkningsplattor som svetsas och bultas i golvet. Det går även bra att bygga lådor i samma tjocklek som förstärkningsplattorna. Se montering tips och råd längre ner.

Bur Version 1.0  
Mått: 40,0 X 2,0  
Huvudbåge 45,0 X 2,5



Bur Version 2.0 V-rör i dörr  
Mått: 40,0 X 2,0  
Huvudbåge 45,0 X 2,5



Bur Version 3.0 Y-rör i dörr  
Mått: 40,0 X 2,0  
Huvudbåge 45,0 X 2,5

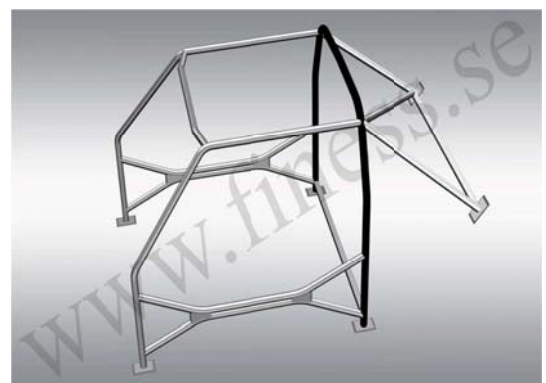

## 2. Enkel bur instruktion från Finess.se

- Bakstöttor ca: 1000mm,
  - Dörrsträvor ca: 1400mm, Botten H båge ca: 1400mm,
  - Diagonalstag ca: 1500mm, Toyotastag lite bockat ca: 1300mm.
  - Hjälmrör lite bockat ca: 500mm,
  - Takrör ca: 1300mm,
  - Bältessträva ca: 1400mm,
  - Rör över rutan lite bockat ca: 1100mm,
  - Rör till fjäderbenstorn ca: 600mm och ca: 800mm
1. Börja med H-bågen.
  2. Justera längd och bredd.
  3. Placera bågen där ni vill ha den.
  4. Tag hål i golvet eller tröskeln där bågen ska stå.
  5. Läg en lös plåt över hålen. Placera bågen på plåten.
  6. Justera höger och vänster framdel.
  7. Slipa så att den passar mot bågen.
  8. Svetsa lite mot H-bågen.
  9. Justera och slipa in röret över rutan.
  10. Svetsa så mycket ni kommer åt.
  11. Lossa framdelen från bågen och vik ner framdelen.
  12. Svetsa runt om röret över rutan.
  13. Montera tillbaka framdelen mot bågen och svetsa lite.
  14. Justera och slipa in rören till fjäderbenstornen fram (ej folkrace)
  15. Svetsa på framdelen.
  16. Justera och slipa in toyotastaget (ej folkrace)
  17. Justera och slipa in dörrsträvor.
  18. Svetsa i framdelen.
  19. Lossa framdelen från H-bågen, drag tillbaka framdelen och svetsa runt om mot framdelen på alla rören.
  20. Sätt tillbaka framdelen mot H-bågen och slipa in hjälmrören och svetsa. Svetsa ovansidan. Lyft upp buren på plats.
  21. Justera bakstöttor, svetsa runt om alla stag.
  22. Tvärröret monteras sist i H-bågen.
  23. De stora plåtarna svetsas på golvet. De små på rörändarna.
  24. Borra och bulta rakt igenom plåtarna och karossen med 3 st M8 bult med brickor i plåtarna på golvet, samt 2 st M8. bult med brickor på hjulhusen.

### 3. Personlig Utrustning

#### Light

Heltäckande klädsel i flamsäkert material tex bommul, handskar. Hjälmska vara av bil eller mc typ ej moped hjälm.

Enlagers racing overall enligt EN533 rekommenderas men är ej krav.

Fönsternet eller armstraps är krav om rutan ska få vara nere under körning

#### Pro

Minimum enlagers racing overall enligt EN533

Handskar

Hjälmska vara av bil eller mc typ ej moped hjälm. FIA godkänd är att rekommendera men ej krav.

Hans/hybrid skydd är att rekommendera men ej krav. Fönsternet eller armstraps är krav om rutan ska få vara nere under körning

### 4. Säkerhetsregler dekaler

De flesta dekaler ni behöver finns att köpa här [dekaltrim.nu](http://dekaltrim.nu)

Denna dekal skall användas när batteriet flyttas från motorutrymmet till tex bagageutrymme eller kupe.



Denna dekal skall användas när man har en säkerhetsbrytare kopplad till batteriet på utsidan av kupen.



Denna dekal skall användas när man har ett integrerat släcksystem i bilen, och skall placeras i direkt anslutning till utlösningens anordningen. Bör även användas vid fast monterad brandsläckare.



**Copyright EME  
Promotion AB  
Nitroz AB**